

Nuevo

Serie CGPM Pinzas paralelas autocentrantes con guía en H

Simple y doble efecto, magnéticas, autocentrantes
Diámetros: 12, 16, 25, 35, 45
Carrera estándar o larga



- » Diseño robusto, compacto y ligero
- » Alta fiabilidad
- » Alta repetibilidad de cierre/apertura
- » Alta intercambialidad (precisión de posicionamiento de la pinza)
- » Detección de posición gracias al uso de sensores magnéticos de proximidad
- » Sin cobre, silicona y PTFE
- » IP 40 y IP 20

La Serie CGPM son pinzas autocentrantes, paralelas guiadas por medio de una guía de deslizamiento en forma de H. La Serie está disponible en 5 tamaños con diferentes carreras. Gracias a los materiales utilizados y al recubrimiento de la superficie, la pinza ofrece un alto rendimiento a lo largo del tiempo, mayor fiabilidad y protección contra la entrada de impurezas.

Las dimensiones extremadamente compactas, la alta repetibilidad y la velocidad de apertura y cierre hacen que la Serie CGPM sea especialmente adecuada en aplicaciones de recoger y colocar, inserción y el cuidado de máquinas, típicas del sector del montaje. Estas pinzas neumáticas se utilizan principalmente en máquinas automáticas que requieren ciclos de producción elevados y un posicionamiento muy preciso.

CARACTERÍSTICAS GENERALES

Tipo de construcción	pinzas paralelas autocentrantes con guía en H
Funcionamiento	simple efecto (NO, NC), doble efecto
Diámetros	12, 16, 25, 35, 45
Transmisión de fuerza	palanca
Conexiones de aire	M3 (12), M5 (16), G 1/8 (25, 35, 45)
Presión de trabajo	2 ÷ 8 bar (doble efecto), 4 ÷ 8 bar (simple efecto), 3 ÷ 8 bar (12)
Temperatura de trabajo	5°C ÷ 60°C (estándar)
Temperatura de almacenaje	5°C ÷ 90°C
Máx. frecuencia de uso	4 Hz (12, 16, 25), 3 Hz (35, 45)
Repetibilidad	0.02 mm
Intercambialidad	0.1 mm
Fluido	aire filtrado en clase [7:4:4] según la ISO 8573-1. En caso de que se use aire lubricado, se recomienda el uso de aceite ISOVG 32 y nunca interrumpir la lubricación.
Lubricación	después de 10 millones de ciclos, engrasar las zonas de deslizamiento con grasa Molykote DX.
Clase de protección	IP 40 IP 20
Compatibilidad	Directiva ROHS
Certificaciones	ATEX (II 2GD c IIC 120°C(T4)-20°C≤Ta≤80)
Materiales	sin cobre, silicona y PTFE

Nota: presurizar el sistema neumático gradualmente para evitar movimientos desmesurados.

EJEMPLO DE CODIFICACIÓN

CGPM	-	12	L	-	NC	-	EX
CGPM	SERIE						
12	DIÁMETROS: 12 16 25 35 45						
L	CARRERA: = estándar L = carrera larga						
NC	FUNCIONAMIENTO: = doble efecto NO = simple efecto, normalmente abierto NC = simple efecto, normalmente cerrado				SÍMBOLOS NEUMÁTICOS PNZ1 PNZ3 PNZ2		
EX	Añadir EX para pedir la versión certificada ATEX						

SÍMBOLOS NEUMÁTICOS

Abajo están ilustrados los símbolos neumáticos indicados en el EJEMPLO DE CODIFICACIÓN.

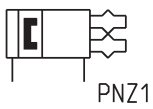

Pinzas Serie CGPM - construcción

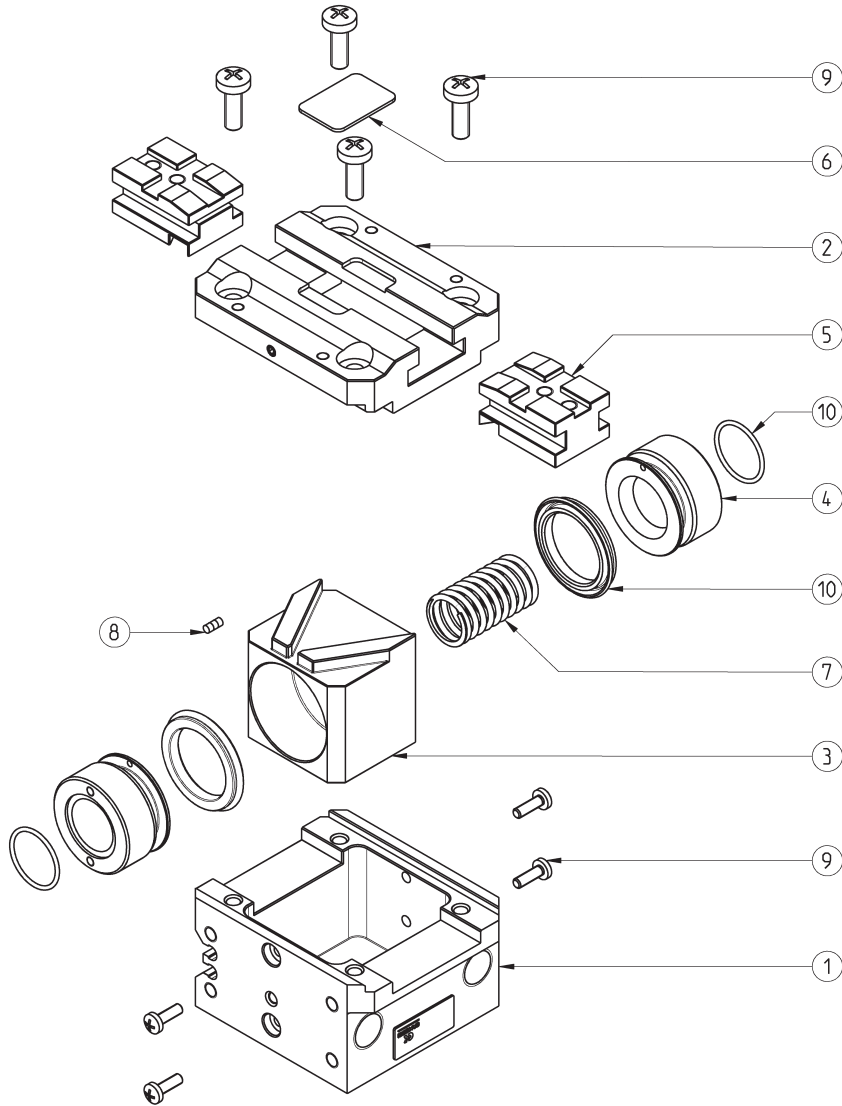

LISTA DE COMPONENTES	
PARTES	Materiales
1 - cuerpo	aluminio
2 - guía	aluminio
3 - deslizador	aluminio
4 - pistón	aluminio
5 - mordaza	acero inoxidable
6 - cubierta	acero inoxidable
7 - muelle	acero
8 - imán	neodimio
9 - tornillos	acero inoxidable
10 - juntas	NBR

Pinza CGPM, tamaño 12 - dimensiones

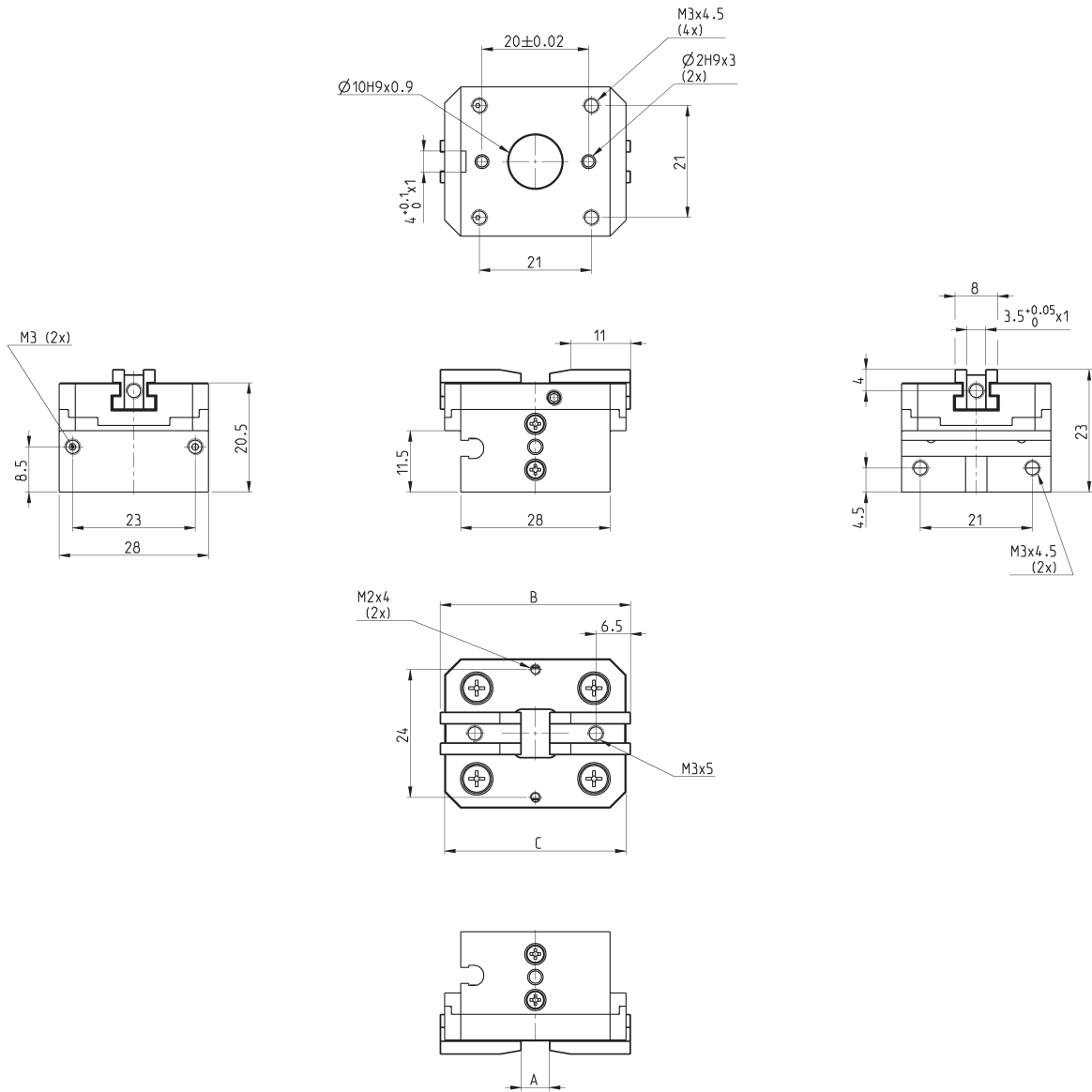

Mod.	Fuerza total de cierre a 6 bar (N)	Fuerza de cierre por cada mordaza a 6 bar (N)	Fuerza total de apertura a 6 bar (N)	Fuerza de apertura por cada mordaza a 6 bar (N)	Carrera total A (mm)	Apertura de pinza B (mm)	C (mm)	Presión de trabajo (bar)	Temperatura de trabajo (°C)	Repetibilidad (mm)	Máx. frecuencia de uso (Hz)	Peso (Kg)
CGPM-12	76	38	76	38	5.3	35.7	34	3 ÷ 8	5 ÷ 60	0.02	4	0,47
CGPM-12-NC	90	45	50	25	5.3	35.7	34	4 ÷ 8	5 ÷ 60	0.02	4	0,48
CGPM-12-NO	50	25	90	45	5.3	35.7	34	4 ÷ 8	5 ÷ 60	0.02	4	0,48
CGPM-12L	42	21	42	21	9.2	40	38	3 ÷ 8	5 ÷ 60	0.02	4	0,49
CPGM-12L-NC	50	25	28	14	9.2	40	38	4 ÷ 8	5 ÷ 60	0.02	4	0,50
CGPM-12L-NO	28	14	50	25	9.2	40	38	4 ÷ 8	5 ÷ 60	0.02	4	0,50

Pinza CGPM, tamaño 16 - dimensiones



SERIE CGPM PINZAS PARALELAS CON GUÍA EN H

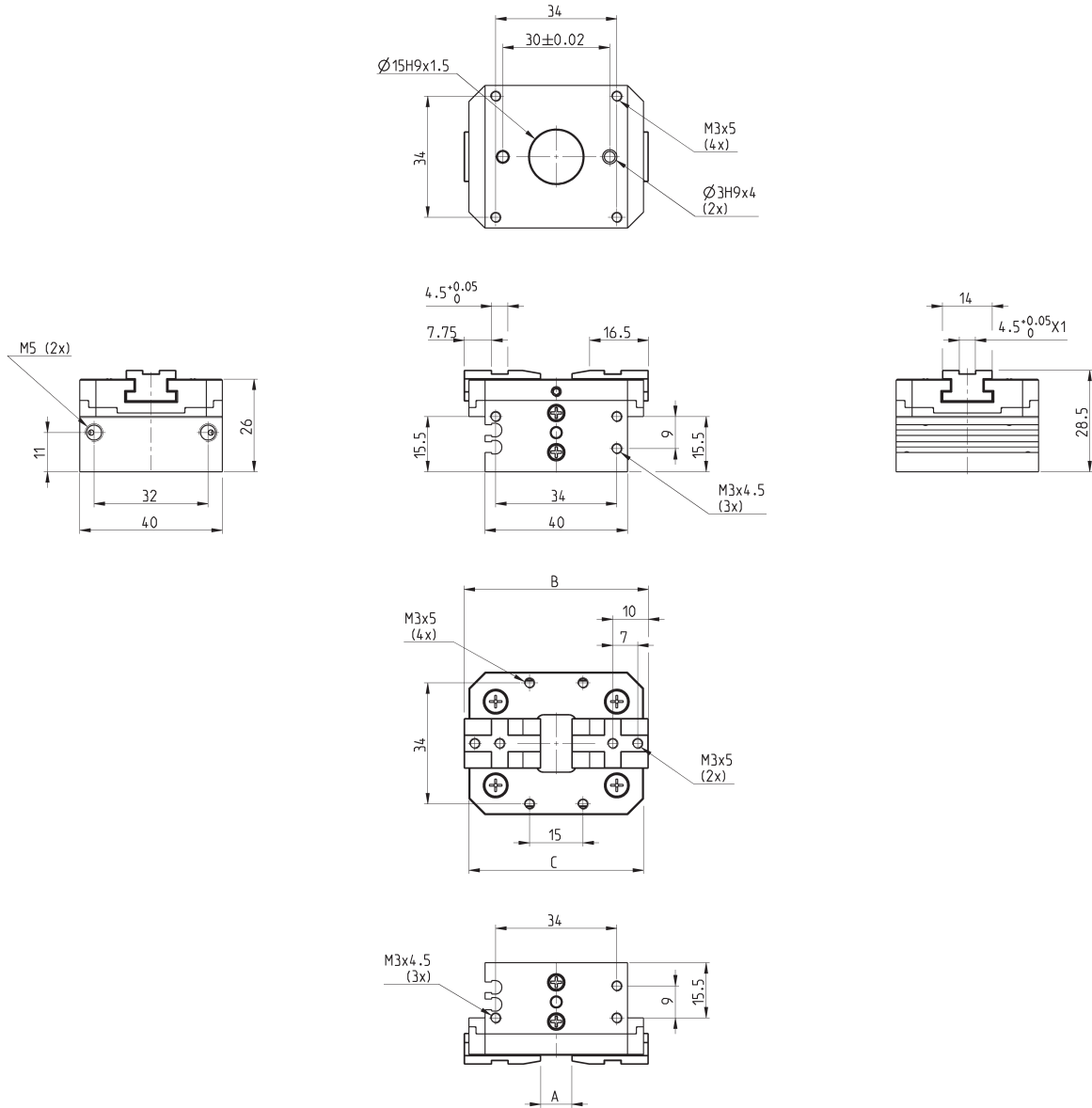

Mod.	Fuerza total de cierre a 6 bar (N)	Fuerza de cierre por cada mordaza a 6 bar (N)	Fuerza total de apertura a 6 bar (N)	Fuerza de apertura por cada mordaza a 6 bar (N)	Carrera total A (mm)	Apertura de pinza B (mm)	C (mm)	Presión de trabajo (bar)	Temperatura de trabajo (°C)	Repetibilidad (mm)	Máx. frecuencia de uso (Hz)	Peso (Kg)
CGPM-16	124	62	124	62	8.7	51.7	49	2 ÷ 8	5 ÷ 60	0.02	4	0,120
CGPM-16-NC	144	72	88	44	8.7	51.7	49	4 ÷ 8	5 ÷ 60	0.02	4	0,121
CGPM-16-NO	88	44	144	72	8.7	51.7	49	4 ÷ 8	5 ÷ 60	0.02	4	0,121
CGPM-16L	70	35	70	35	14	57.4	55	2 ÷ 8	5 ÷ 60	0.02	4	0,124
CGPM-16L-NC	82	41	50	25	14	57.4	55	4 ÷ 8	5 ÷ 60	0.02	4	0,125
CGPM-16L-NO	50	25	82	41	14	57.4	55	4 ÷ 8	5 ÷ 60	0.02	4	0,125

Pinza CGPM, tamaño 25 - dimensiones

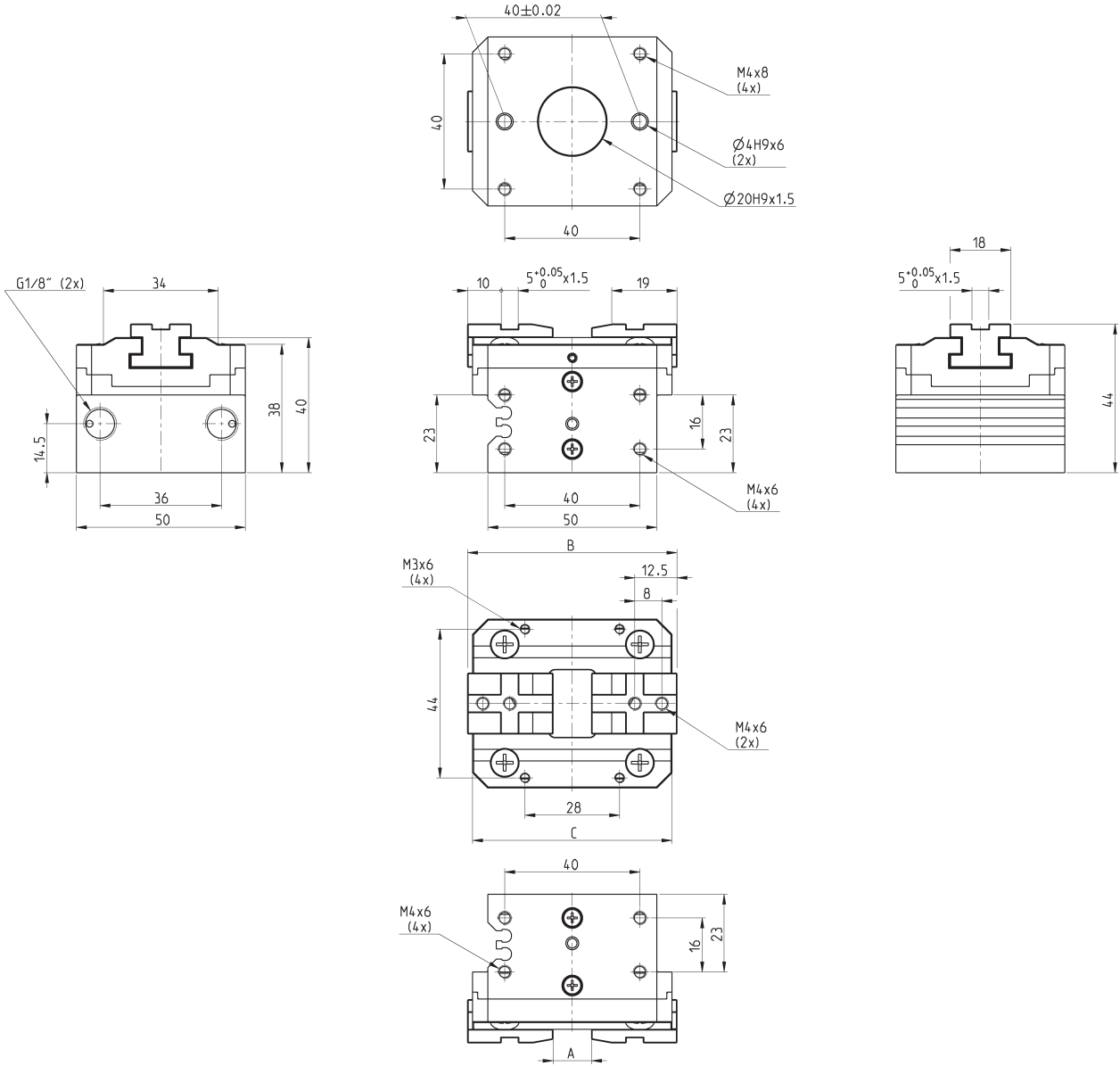

Mod.	Fuerza total de cierre a 6 bar (N)	Fuerza de cierre por cada mordaza a 6 bar (N)	Fuerza total de apertura a 6 bar (N)	Fuerza de apertura por cada mordaza a 6 bar (N)	Carrera total A (mm)	Apertura de pinza B (mm)	C (mm)	Presión de trabajo (bar)	Temperatura de trabajo (°C)	Repetibilidad (mm)	Máx. frecuencia de uso (Hz)	Peso (Kg)
CGPM-25	300	150	300	150	11.4	62	59	2 ÷ 8	5 ÷ 60	0.02	3	0,274
CGPM-25-NC	354	177	210	105	11.4	62	59	4 ÷ 8	5 ÷ 60	0.02	3	0,278
CGPM-25-NO	210	105	354	177	11.4	62	59	4 ÷ 8	5 ÷ 60	0.02	3	0,278
CGPM-25L	168	84	168	84	19.4	70.8	69	2 ÷ 8	5 ÷ 60	0.02	3	0,283
CGPM-25L-NC	198	99	118	59	19.4	70.8	69	4 ÷ 8	5 ÷ 60	0.02	3	0,287
CGPM-25L-NO	118	59	198	99	19.4	70.8	69	4 ÷ 8	5 ÷ 60	0.02	3	0,287

Pinza CGPM, tamaño 35 - dimensiones



SERIE CGPM PINZAS PARALELAS CON GUÍA EN H

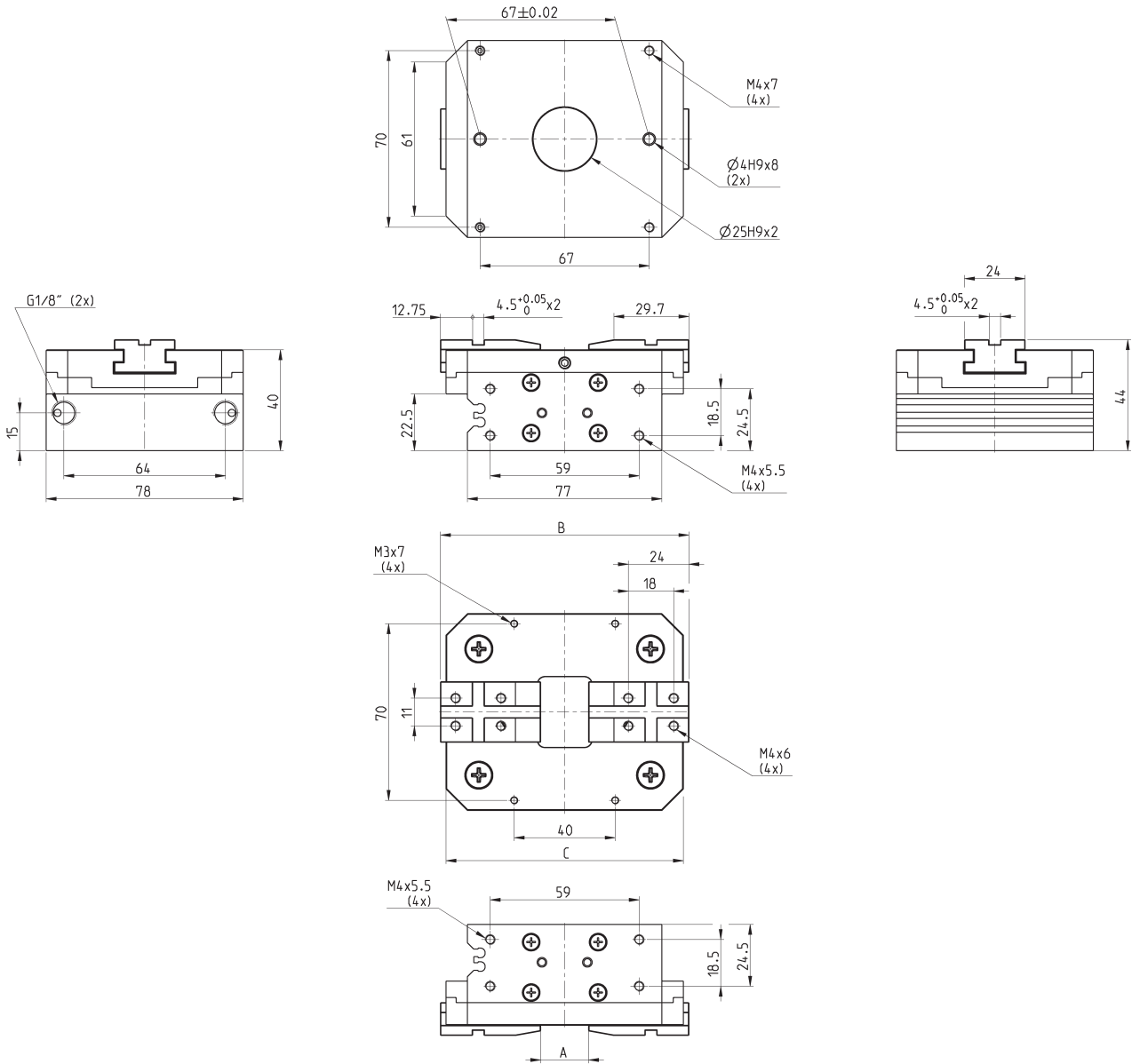

Mod.	Fuerza total de cierre a 6 bar (N)	Fuerza de cierre por cada mordaza a 6 bar (N)	Fuerza total de apertura a 6 bar (N)	Fuerza de apertura por cada mordaza a 6 bar (N)	Carrera total A (mm)	Apertura de pinza B (mm)	C (mm)	Presión de trabajo (bar)	Temperatura de trabajo (°C)	Repetibilidad (mm)	Máx. frecuencia de uso (Hz)	Peso (Kg)
CGPM-35	638	319	638	319	19	98.4	94	2 ÷ 8	5 ÷ 60	0.02	3	0,658
CGPM-35-NC	712	356	450	225	19	98.4	94	4 ÷ 8	5 ÷ 60	0.02	3	0,668
CGPM-35-NO	450	225	712	356	19	98.4	94	4 ÷ 8	5 ÷ 60	0.02	3	0,668
CGPM-35L	350	175	350	175	32	112.1	108	2 ÷ 8	5 ÷ 60	0.02	3	0,676
CGPM-35L-NC	402	201	254	127	32	112.1	108	4 ÷ 8	5 ÷ 60	0.02	3	0,686
CGPM-35L-NO	254	127	402	201	32	112.1	108	4 ÷ 8	5 ÷ 60	0.02	3	0,686

Pinza CGPM, tamaño 45 - dimensiones

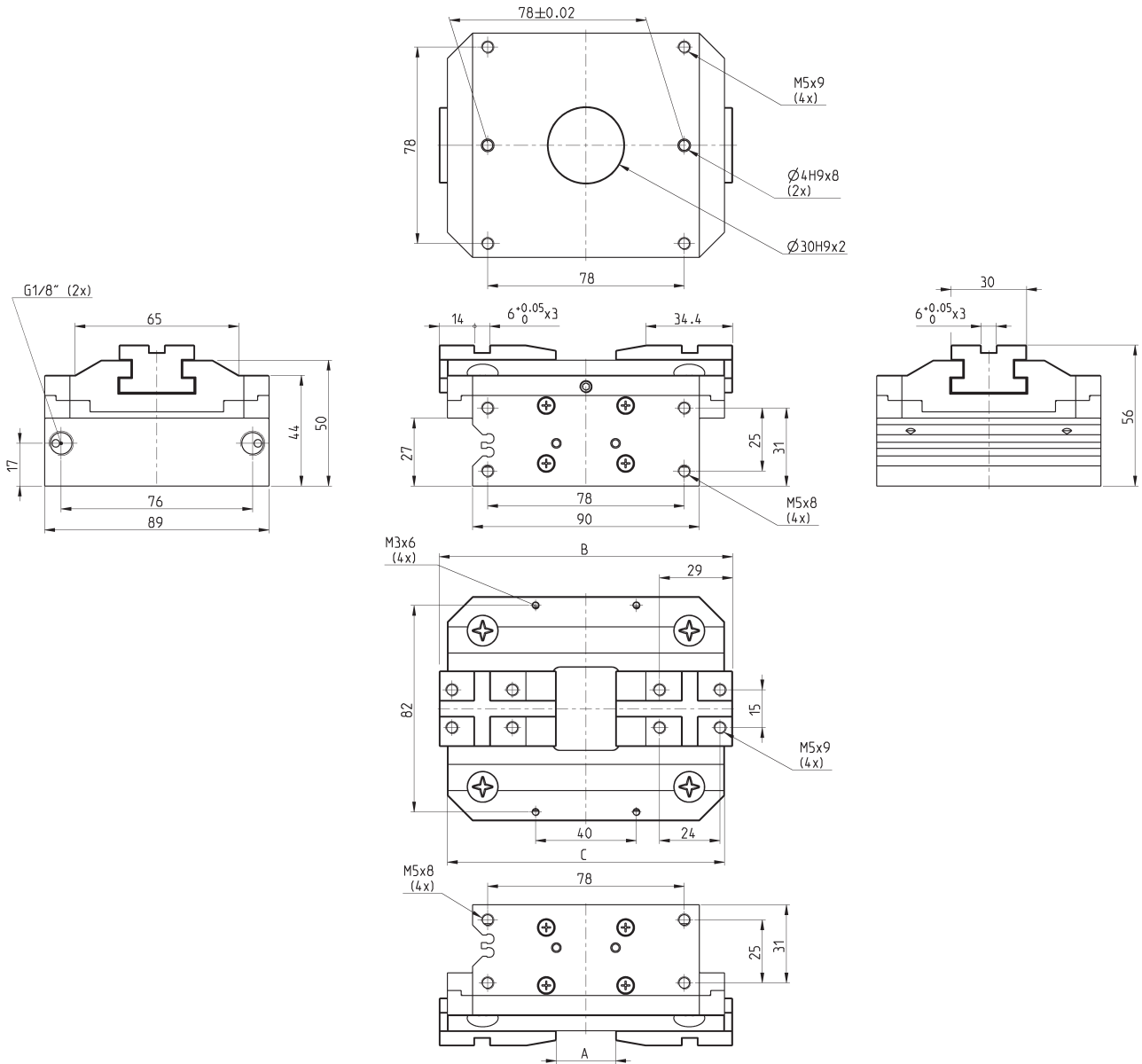

Mod.	Fuerza total de cierre a 6 bar (N)	Fuerza de cierre por cada mordaza a 6 bar (N)	Fuerza total de apertura a 6 bar (N)	Fuerza de apertura por cada mordaza a 6 bar (N)	Carrera total A (mm)	Apertura de pinza B (mm)	C (mm)	Presión de trabajo (bar)	Temperatura de trabajo (°C)	Repetibilidad (mm)	Máx. frecuencia de uso (Hz)	Peso (Kg)
CGPM-45	906	453	906	453	23.6	116.4	110	2 ÷ 8	5 ÷ 60	0.02	3	1,094
CGPM-45-NC	1082	541	600	300	23.6	116.4	110	4 ÷ 8	5 ÷ 60	0.02	3	1,112
CGPM-45-NO	600	300	1082	541	23.6	116.4	110	4 ÷ 8	5 ÷ 60	0.02	3	1,112
CGPM-45L	510	255	510	255	41	133.6	128	2 ÷ 8	5 ÷ 60	0.02	3	1,126
CGPM-45L-NC	610	305	338	169	41	133.6	128	4 ÷ 8	5 ÷ 60	0.02	3	1,144
CGPM-45L-NO	338	169	610	305	41	133.6	128	4 ÷ 8	5 ÷ 60	0.02	3	1,144

FUERZA DE AGARRE (F) POR CADA MORDAZA

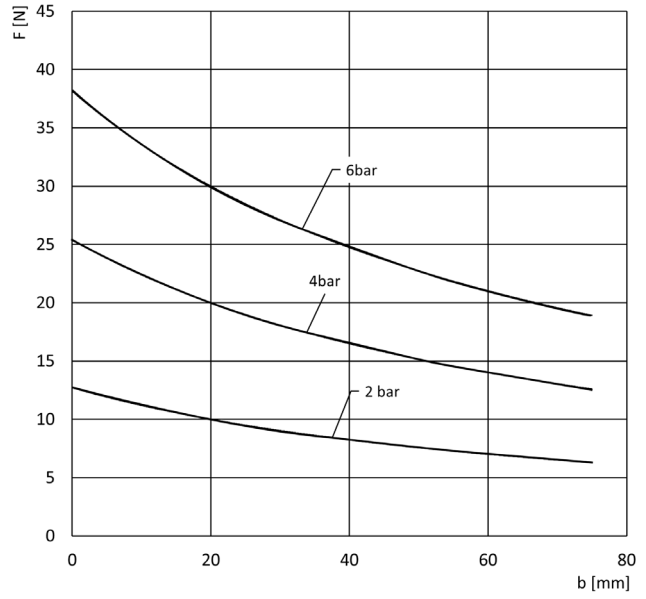
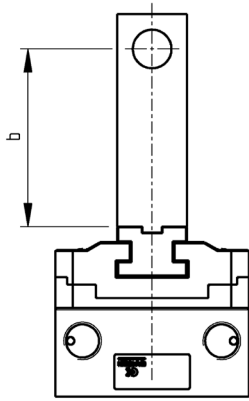

El total de la fuerza de agarre debe ser calculado de la siguiente manera:
Total F = F x 2

CGPM-12

b = punto de agarre
F = fuerza de agarre

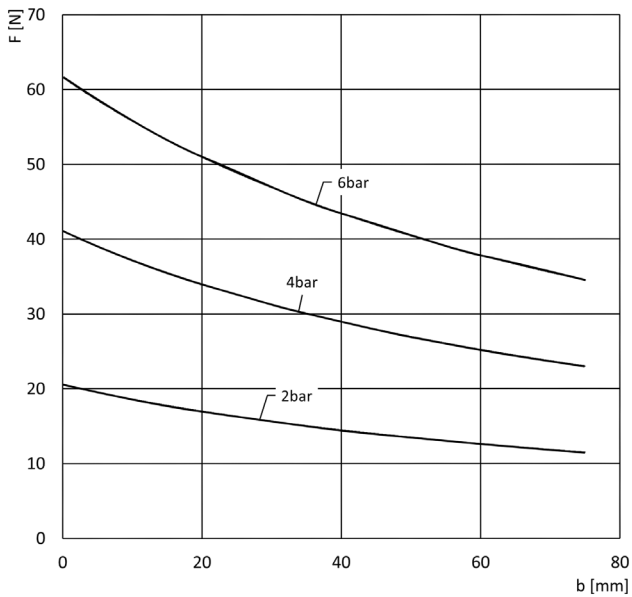

CGPM-16

b = punto de agarre
F = fuerza de agarre

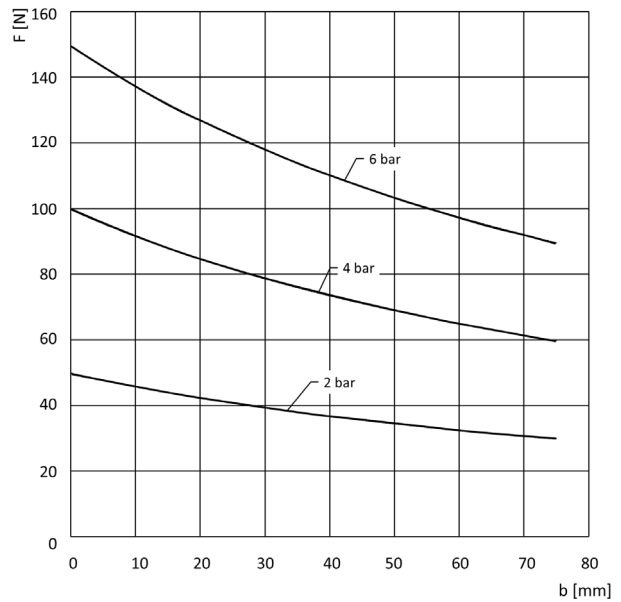

CGPM-25

b = punto de agarre
F = fuerza de agarre

FUERZA DE AGARRE (F) POR CADA MORDAZA

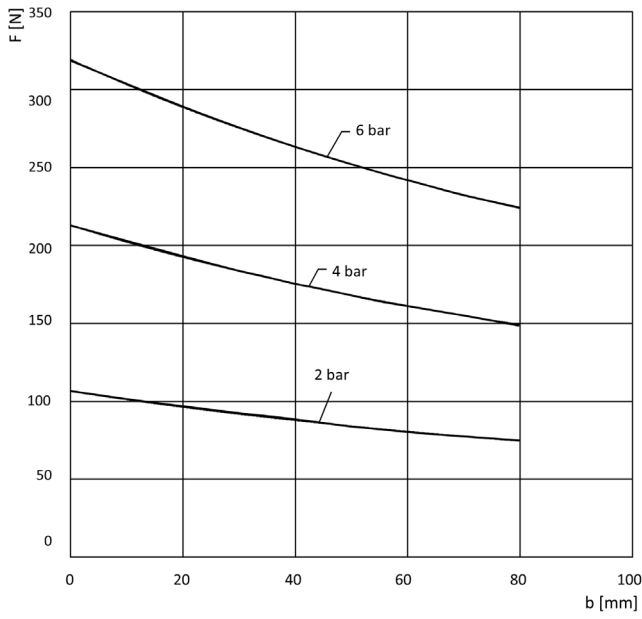

CGPM-35

b = punto de agarre
F = fuerza de agarre

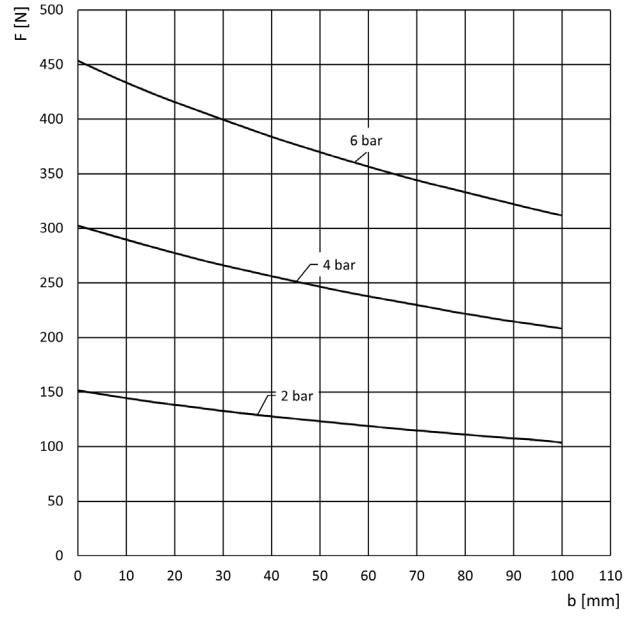

CGPM-45

b = punto de agarre
F = fuerza de agarre

ÁREA DE USO DE LA PINZA

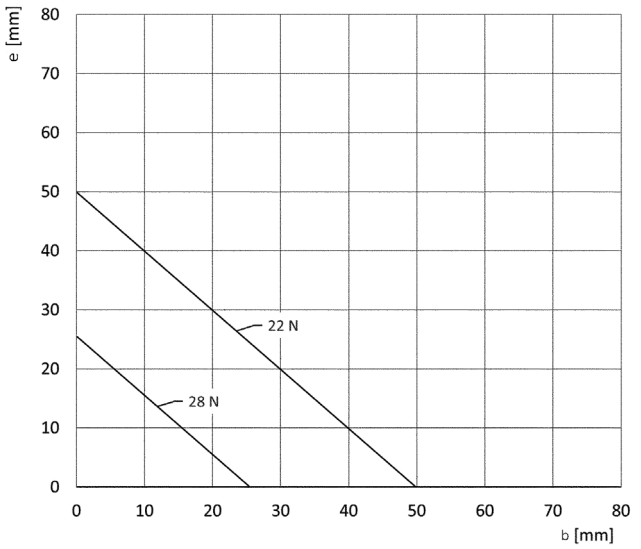
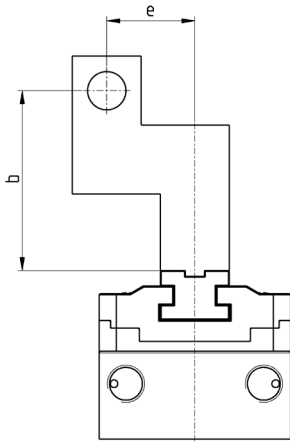

El total de la fuerza de agarre debe ser calculado de la siguiente manera:
Total F = F x 2

Área de uso de la pinza según el punto de agarre (b) y el brazo (e)

CGPM-12

b = punto de agarre
e = brazo

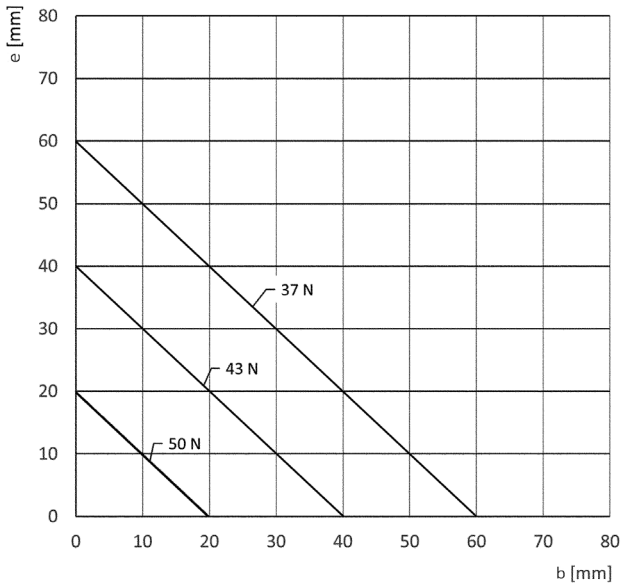

CGPM-16

b = punto de agarre
e = brazo

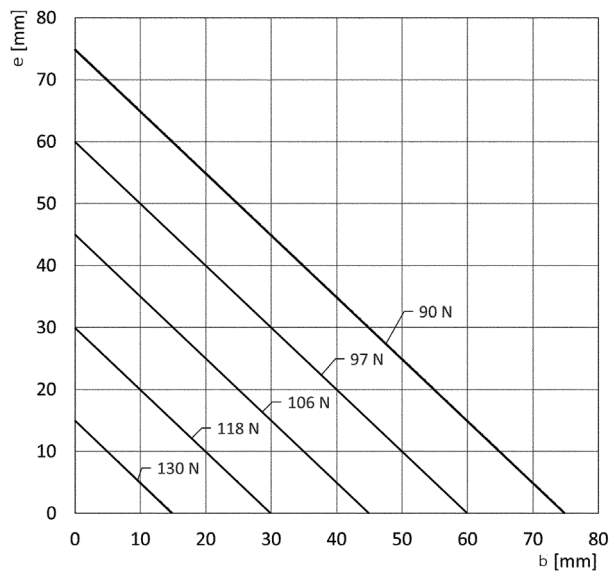

CGPM-25

b = punto de agarre
e = brazo

FUERZA DE AGARRE (F) POR CADA MORDAZA

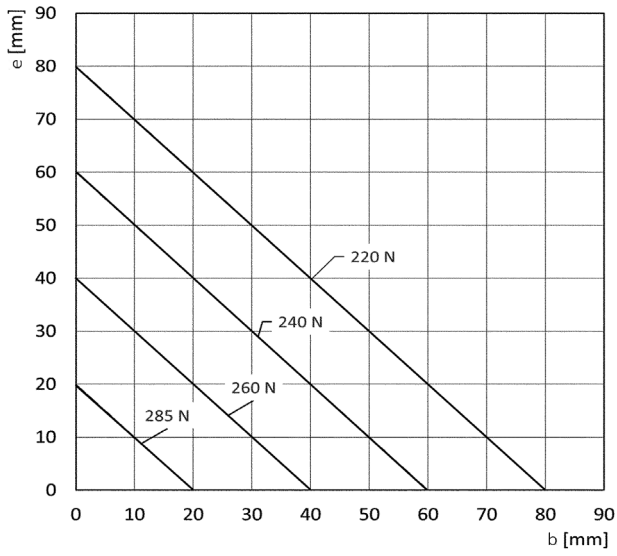

CGPM-35

b = punto de agarre
e = brazo

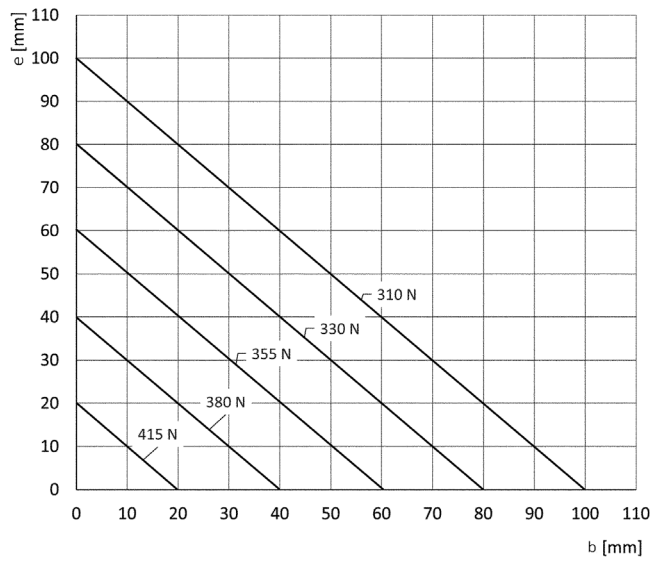

CGPM-45

b = punto de agarre
e = brazo

FUERZA DE AGARRE (F) POR CADA MORDAZA – VERSIÓN L (carrera larga)

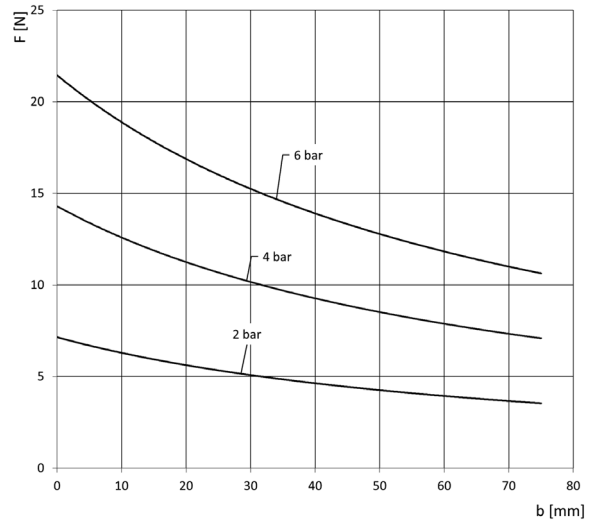
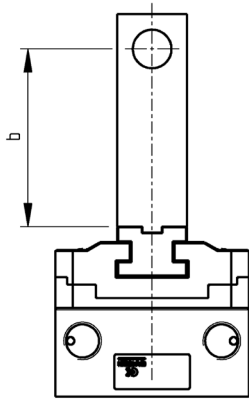

El total de la fuerza de agarre debe ser calculado de la siguiente manera:
Total F = F x 2

CGPM-12L

b = punto de agarre
F = fuerza de agarre

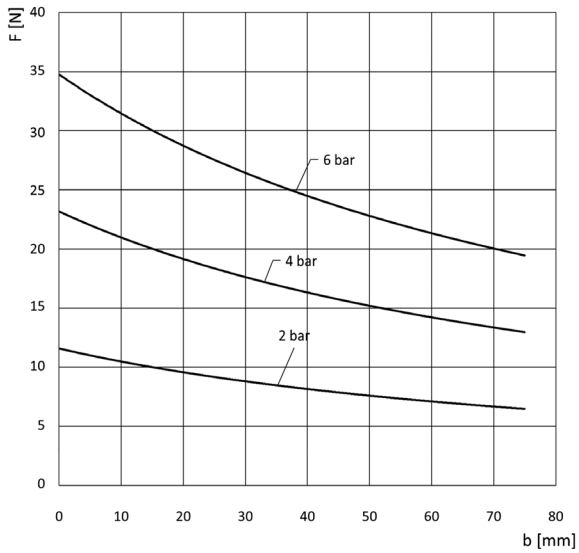

CGPM-16L

b = punto de agarre
F = fuerza de agarre

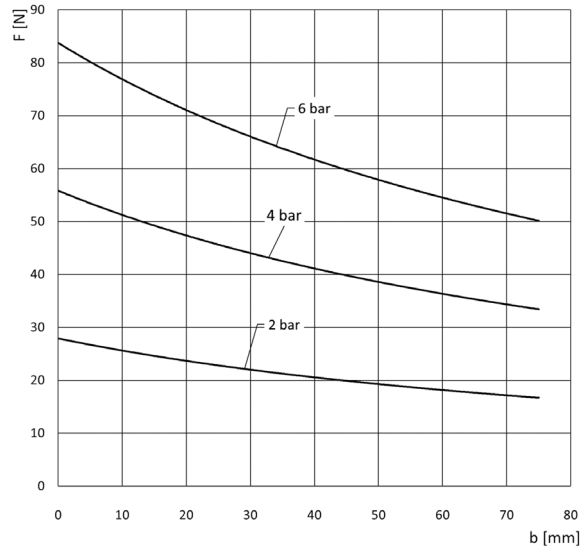

CGPM-25L

b = punto de agarre
F = fuerza de agarre

FUERZA DE AGARRE (F) POR CADA MORDAZA

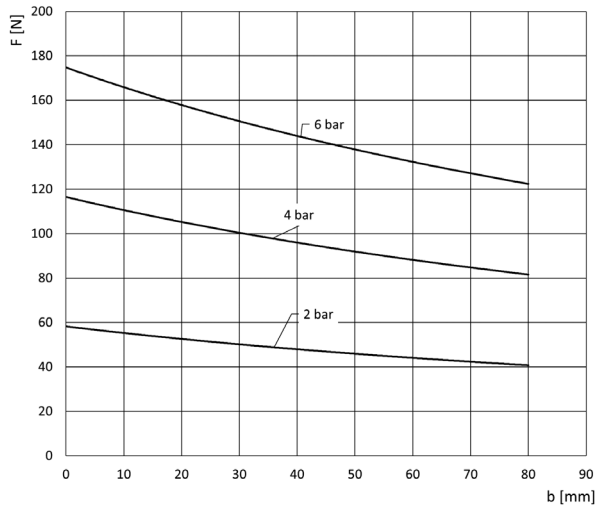

CGPM-35L

b = punto de agarre
F = fuerza de agarre

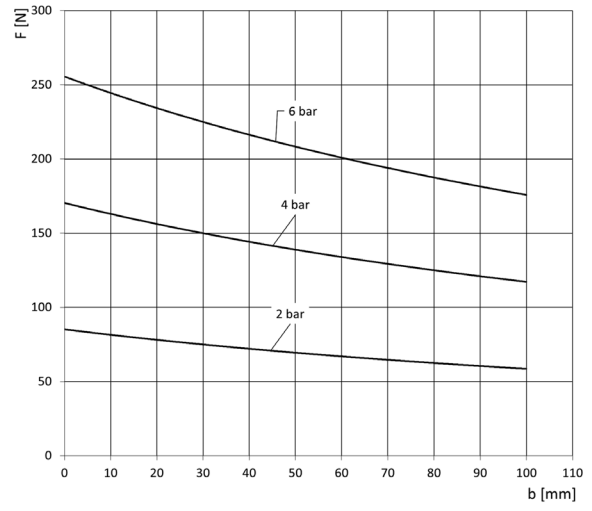

CGPM-45L

b = punto de agarre
F = fuerza de agarre

SERIE CGPM PINZAS PARALELAS CON GUÍA EN H

Ejemplos de montaje

SERIE CGPM PINZAS PARALELAS CON GUÍA EN H

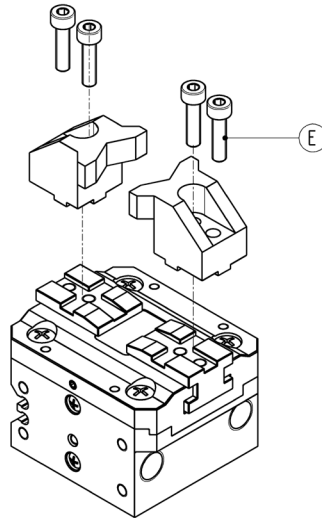
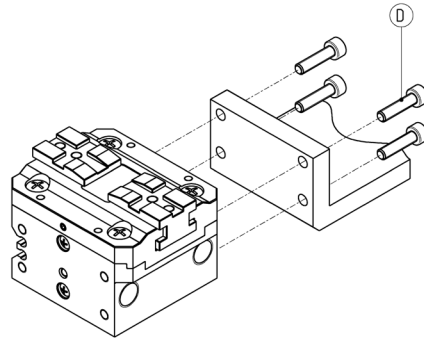
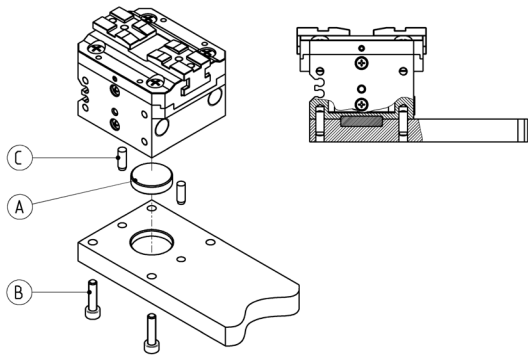

Mod.	A	B	C	D	E
CGPM-12/12L	Ø10	M3	Ø2	M3	M3
CGPM-16/16L	Ø15	M3	Ø3	M3	M3
CGPM-25/25L	Ø20	M4	Ø4	M4	M4
CGPM-35/35L	Ø25	M4	Ø4	M4	M4
CGPM-45/45L	Ø30	M5	Ø4	M5	M5

Ejemplo de uso del orificio de presurización/lubricación

Ejemplo de uso del orificio de lubricación (engrase) o presurización de la zona con elementos móviles

Nota 1: engrasar las zonas de deslizamiento con grasa Molykote DX.

Nota 2: suministrar una presión de 2 bar máx. para evitar la eyección repentina de grasa.

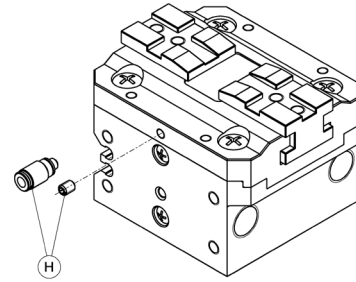

Mod.	H
CGPM-12	M3
CGPM-16	M3
CGPM-25	M3
CGPM-35	M5
CGPM-45	M5

Ejemplo de montaje: sensores

Serie CSD

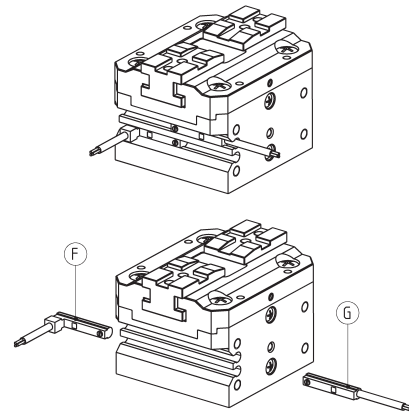

Mod.
F = CSD-H-334 CSD-H-364
G = CSD-D-334 CSD-D-364

Puertos de suministro de aire

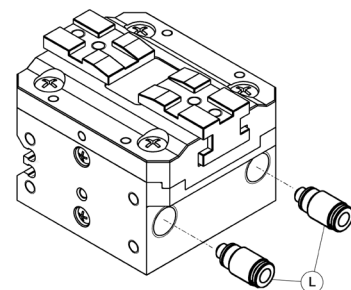

Mod.	L
CGPM-10	M3
CGPM-16	M5
CGPM-25	G 1/8
CGPM-35	G 1/8
CGPM-45	G 1/8

Sensores magnéticos de proximidad, cable de 3 hilos, ranura en D

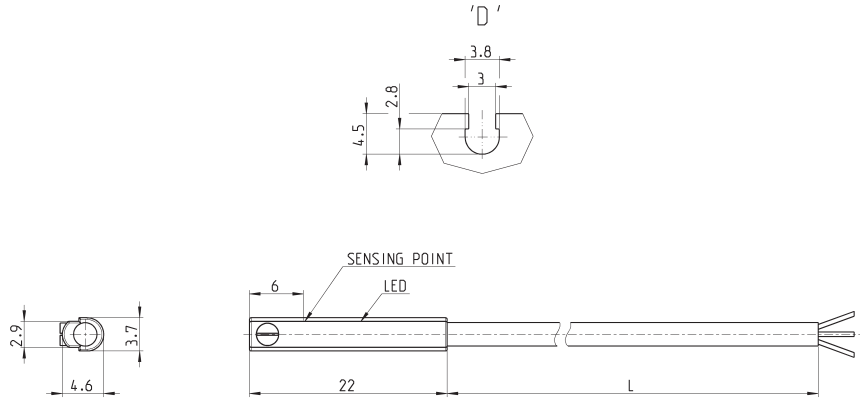

Mod.	Funcionamiento	Conexiones	Tensión	Salida	Corriente máx.	Carga máx.	Protección	L = longitud del cable
CSD-D-334	Magnetorresistivo	3 hilos	10 ÷ 27 V DC	PNP	200 mA	6W	Contra la inversión de polaridad y la sobretensión	2 m
CSD-D-334-5	Magnetorresistivo	3 hilos	10 ÷ 27 V DC	PNP	200 mA	6W	Contra la inversión de polaridad y la sobretensión	5 m

Sensores magnéticos de proximidad, cable de 3 hilos, ranura en D con cable 90°

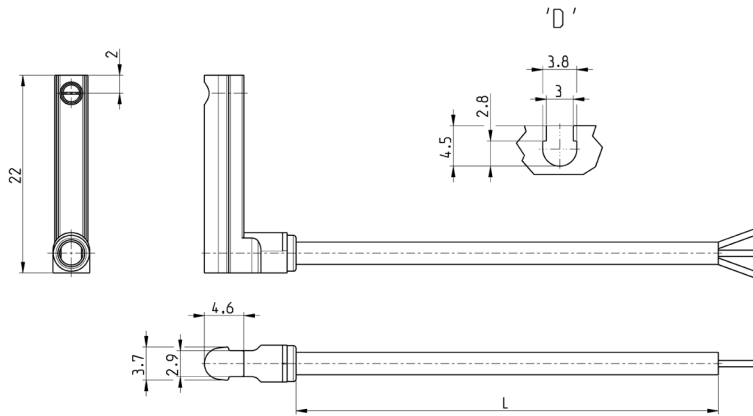

Mod.	Funcionamiento	Conexiones	Tensión	Salida	Corriente máx.	Carga máx.	Protección	L = longitud del cable
CSD-H-334	Magnetorresistivo	3 hilos	10 ÷ 27 V DC	PNP	200 mA	6 W	Contra la inversión de polaridad y la sobretensión	2 m
CSD-H-334-5	Magnetorresistivo	3 hilos	10 ÷ 27 V DC	PNP	200 mA	6 W	Contra la inversión de polaridad y la sobretensión	5 m

Sensores magnéticos de proximidad, conexión M8 macho de 3 polos, ranura en D, recto



Longitud del cable: 0.3 m

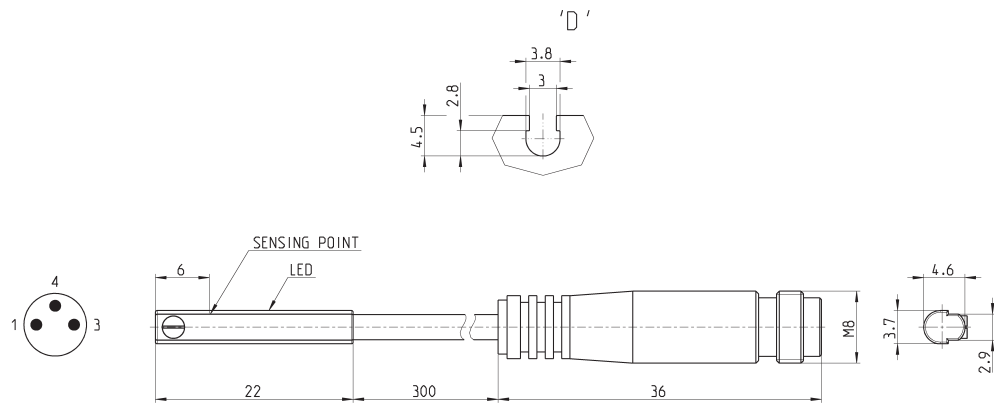

Mod.	Funcionamiento	Conexión	Tensión	Salida	Corriente máx.	Carga máx.	Protección
CSD-D-364	Magnetorresistivo	3 hilos con conector M8	10 ÷ 27 V DC	PNP	200 mA	6 W	Contra la inversión de polaridad y la sobretensión

Sensores magnéticos de proximidad, conexión M8 macho de 3 polos, ranura en D, 90°



Longitud del cable: 0.3 m

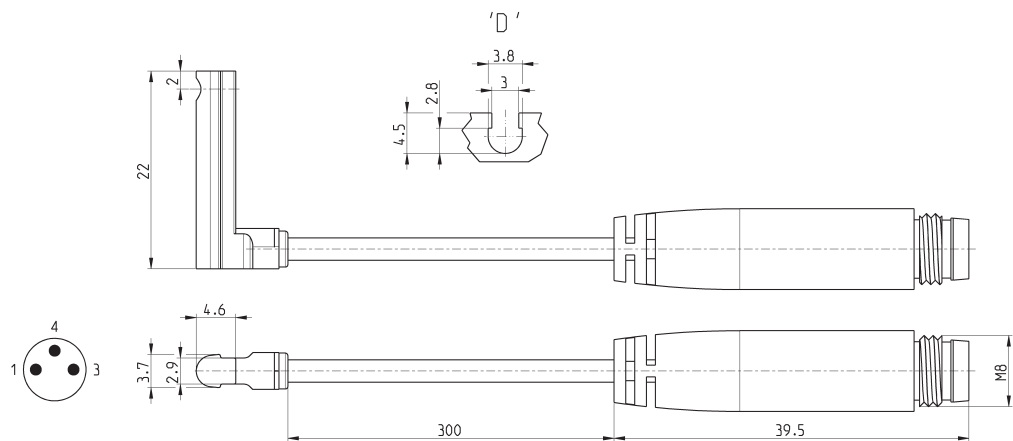

Mod.	Funcionamiento	Conexión	Tensión	Salida	Corriente máx.	Carga máx.	Protección
CSD-H-364	Magnetorresistivo	3 hilos con conector M8	10 ÷ 27 V DC	PNP	200 mA	6 W	Contra la inversión de polaridad y la sobretensión